

ADMIRAL

Sabit Kazanlı Spiral Mikserler (Ekstra Kayış Kasnaklı Sistem)
Spiral Mixers (Extra Pulley Belt System)



STANDART ÖZELLİKLER:
STANDART FEATURES:

- Çift motorlu
- Two motors
- Sert hamurlardaki zorlanmalara karşı extra kuvvet sağlayan aktarma kasnağı
- There is an extra pulley between spiral arm pulley and motor pulley in spite of harder dough
- İki hızlı spiral kol
- Spiral arms with two speed settings
- Tek hızlı kazan
- Bowl with one speed settings
- Çift yönlü kazan hareketi
- Bidirectional bowl rotation
- Kapasitesinin %15 i kadar unu hamur yapabilme özelliği
- Capable of dough with flour that is %20 of its max. capacity
- Paslanmaz kazan, bıçak ve spiral kol
- Stainless steel bowl, spiral arm and central arm
- Paslanmaz kazan koruma kapağı
- Stainless steel bowl guard
- Ayı ayrı programlanabilen zaman saatleri
- Programmable timers which can be set for first and second speeds separately
- Daha fazla tork ve kavrama sağlayan poly-v kayış kasnak sistemi
- Poly-V pulley belt system for more torque and clutch
- Sessiz çalışma
- Works silently
- Kauçuk sabitleme ayakları
- Immobilization stands with rubber floor
- Otomatik veya manuel çalışma imkanı
- Automatical or manual working option
- Hareketli teker sistemi
- Mobile with its industrial wheels
- Endüstriyel yüzey boyası
- Industrial painting on surface

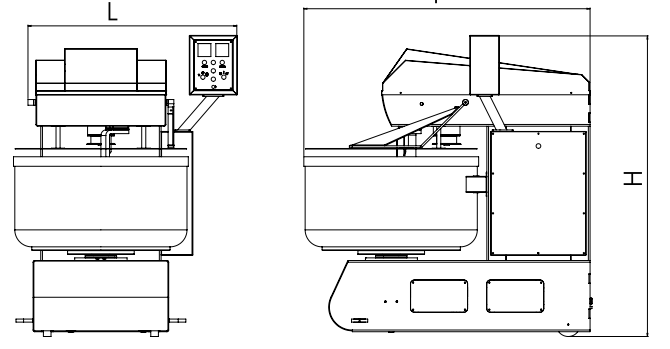
SEÇENEKLER:
OPTIONS:

- Dijital veya dokunmatik KONTROL PANELİ
- Dijital control panel or touch panel
- Farklı renk seçeneği
- Different colour option

TEKNİK ÖZELLİKLER
TECHNICAL SPECIFICATION

	ADMİRAL 100	ADMİRAL 130	ADMİRAL 200	ADMİRAL 250
KAZAN KAPASİTESİ / BOWL VOLUME	145 lt	205 lt	290 lt	290 lt
HAMUR KAPASİTESİ / DOUGH CAPACITY	100 kg	130 kg	200 kg	200 kg
UN KAPASİTESİ (Min./Max.) / FLOUR CAPACITY	12,5-62,5 kg	16-80 kg	25-125 kg	30-50 kg
KAZAN ÖLÇÜLERİ BOWL DIMENSIONS	Çap: / Diameter:	70 cm	80 cm	90 cm
	Derinlik: / Depth:	41 cm	43 cm	47 cm
SPIRAL KALINLIĞI / SPIRAL BAR DIAMETER	35 mm	40 mm	45 mm	45 mm
KAZAN HER İKİ YÖNE DÖNME ÖZELLİĞİ / BOWL REVERSE ROTATION	VAR / YES			
SPIRAL DÖNME HIZI 1 Hız/2. Hız / SPIRAL TURNS 1st Speed/2nd Speed	105/210 rpm			
KAZAN DÖNME HIZI / BOWL TURNS	14 rpm			
KAZAN YERDEN YÜKSEKLİĞİ (A) / HEIGHT FROM BOWL EDGE (A)	87 cm	89 cm	94 cm	95 cm
	L:Genişlik / L:Width	107 cm	112 cm	117 cm
	P:Derinlik / P:Depth	140 cm	145 cm	152 cm
DIŞ ÖLÇÜLER EXTERNAL DIMENSIONS	H:Yükseklik / H:Height	146 cm	152 cm	162 cm
	ELEKTRİK BAĞLANTI TÜRÜ / ELECTRICAL CONNECTION	380 V 50 Hz N+PE 3Phase		
KONTROL PANELİ / CONTROL SYSTEM	Elektromekanik/Digital			
ELEKTRİK GÜCÜ / ELECTRICAL POWER	6,55 kw	6,75 kw	8,6 kw	12,1 kw