

SIERRA-SE

Kendinden Kaldır Devirli Mikserler
Self Emptying Mixers



STANDART ÖZELLİKLER:
STANDART FEATURES:

- Mobil mikser kullanmanın zor olduğu dar alanlar için tasarlandı.
- Designed for small areas where it is difficult to use a mobile mixer.
- Hamuru kestart bunkerine kendinden boşaltma özelliği
- Self emptying dough to the divider.
- Bosch-Rexroth hidrolik ünite
- Hydraulic system is bosch-rexroth
- Çift motorlu
- Two motors.
- İki hızlı spiral kol.
- Spiral arms with two speed settings
- Tek hızlı kazan
- Bowl with one speed settings.
- Çift yönlü kazan hareketi
- Bidirectional bowl rotation
- Kapasitesinin %15 i kadar unu hamur yapabilme özelliği
- Capable of dough with flour that is %20 of its max. capacity
- Paslanmaz kazan, bıçak ve spiral kol
- Stainless steel bowl, spiral arm and central arm
- Paslanmaz kazan koruma kapağı
- Stainless steel bowl guard
- Ayrı ayrı programlanabilen zaman saatleri
- Programmable timers which can be set for first and second speeds seperately
- Daha fazla tork ve kavrama sağlayan poly-v kayış kasnak sistemi
- Poly-V pulley belt system for more torque and clutch
- Sessiz çalışma
- Works silently
- Kauçuk sabitleme ayakları
- Immobilization stands with rubber floor
- Otomatik veya manuel çalışma imkanı
- Automatical or manual working option
- Hareketli teker sistemi
- Mobile with its industrial wheels
- Endüstriyel yüzey boyası
- Industrial painting on surface

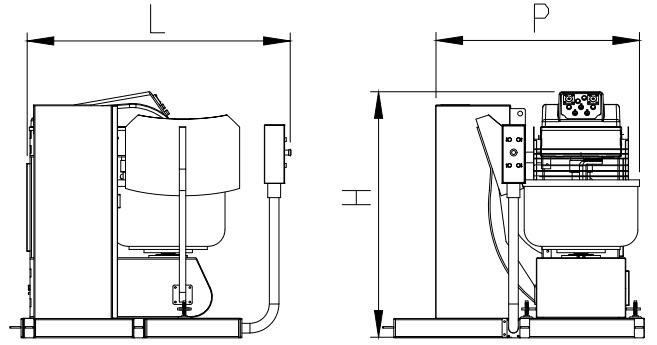
SEÇENEKLER:
OPTIONS:

- Dijital veya dokunmatik kontrol paneli
- Dijital control panel or touch panel
- Farklı renk seçeneği
- Different colour option

TEKNİK ÖZELLİKLER
TECHNICAL SPECIFICATION

		SIERRA SE-100	SIERRA SE-130	SIERRA SE-200
KAZAN KAPASİTESİ / BOWL VOLUME		145 lt	205 lt	290 lt
HAMUR KAPASİTESİ / DOUGH CAPACITY		100 kg	130 kg	200 kg
UN KAPASİTESİ (Min./Max.) / FLOUR CAPACITY (Min./Max.)		12,5-62,5 kg	16-80 kg	25-125 kg
KAZAN ÖLÇÜLERİ BOWL DIMENSIONS	Çap: / Diameter:	70 cm	80 cm	90 cm
	Derinlik: / Depth:	41 cm	43 cm	47 cm
SİRAL KALINLIĞI / SPIRAL BAR DIAMETER		35 mm	40 mm	45 mm
KAZAN HER İKİ YÖNE DÖNME ÖZELLİĞİ / BOWL REVERSE ROTATION		VAR / YES		
SİRAL DÖNME HIZI / SPIRAL TURNS		105/210 rpm		
KAZAN DÖNME HIZI / BOWL TURNS		14 rpm		
KAZAN YERDEN YÜKSEKLİĞİ (A) / HEIGHT FROM BOWL EDGE (A)		97 cm	99 cm	104 cm
DIŞ ÖLÇÜLER EXTERNAL DIMENSIONS	L:Genişlik / L:Width	132 cm	142 cm	152 cm
	P:Derinlik / P:Depth	156 cm	175 cm	195 cm
	H:Yükseklik / H:Height	175 cm	175 cm	175 cm
KALKIŞ YÜKSEKLİĞİ / HEIGHT OF DISCHARGE POSITION		max. 300 cm	max. 310 cm	max. 320 cm
ELEKTRİK BAĞLANTI TÜRÜ / ELECTRICAL CONNECTION		380 V 50 Hz N+PE 3Phase		
KONTROL PANELİ / CONTROL SYSTEM		Elektromekanik / Elektromechanic		
ELEKTRİK GÜCÜ / ELECTRICAL POWER		7,65 kw	7,85 kw	9,7 kw
AĞIRLIK / WEIGHT		1100 kg	1160 kg	1260 kg