

BERTA

Elektrikli Katlı Fırın
Electrical Deck Oven



STANDART ÖZELLİKLER:
STANDART FEATURES:

- Seramik rezistanslı
- Ceramic rezistance
- Her katı ayrı ayrı kontrol edebilme özelliği
- Each deck can be operated independently
- Düşük enerji tüketimi
- It provides low energy consumption
- Fermentasyon odası
- Fermentation room
- Paslanmaz çelik kaporta
- Stainles steel body cover
- Dijital kumanda paneli
- Digital control panel
- Fanlı davlumbaz
- Canopy with fan
- Dengeli pişirim
- Regular baking colour
- Güçlü buhar jeneratörü
- Strong steam generator
- Her kat için ayrı buhar sistemi
- Seperate steam generator for each deck
- Tekerlekli
- Thanks to its wheels it can be moved easily

SEÇENEKLER:
OPTIONS:

- Stand
- Stand
- PLC KONTROL PANELİ
- PLC control panel

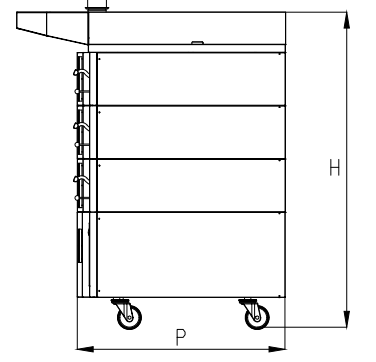
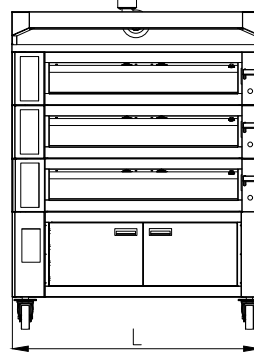
TEKNİK ÖZELLİKLER
TECHNICAL SPECIFICATION

	BERTA 68	BERTA 80	BERTA 120	BERTA 160	BERTA 200	
PIŞİRME KAT SAYISI / NUMBER OF BAKING CHAMBER	max. 5	max. 5	max. 5	max. 4	max. 4	
PIŞİRME KAT ÖLÇÜSÜ / (Genişlik x Derinlik) BAKING CHAMBER DIMENSION (Width x Depth)	60x80 cm	120x80 cm	120x120 cm	120x160 cm	120x200 cm	
KAT GİRİŞ YÜKSEKLİĞİ / INTERNAL HEIGHT OF DECKS	19 cm					
PIŞİRME ALANI (Bir kat için) BAKING SURFACE (For One Deck)	0,5 m ²	1 m ²	1,5 m ²	2 m ²	2,5 m ²	
TAVA ÖLÇÜLERİ / TRAY SIZE	30x40 cm/40x60 cm/60x80 cm					
DIŞ ÖLÇÜLER EXTERNAL DIMENSIONS	L:Genişlik / L:Width	99 cm	156 cm	165 cm	165 cm	165 cm
	P:Derinlik / P:Depth	131 cm	131 cm	215 cm	255 cm	295 cm
	H:Yükseklik (Bir Kat İçin) H:Height (For One Deck)	33 cm				
ISITMA TİPİ / SOURCE OF ENERGY	ELEKTRİK (Seramik Rezistans) / ELECTRIC (Ceramic Resistance)					
KONTROL PANELİ / CONTROL SYSTEM	Dijital/Dokunmatik Panel/Elektromekanik Digital/Touch Panel/Electromechanic					
ELEKTRİK GÜCÜ (Bir kat için) ELECTRICAL POWER (For One Deck)	5,9 kw	9,8 kw	11,9 kw	15,2 kw	17,9 kw	
ELEKTRİK BAĞLANTI TÜRÜ / ELECTRICAL CONNECTION	380 V, 50 Hz, N+PE 3Phase					
SU BAĞLANTI GİRİŞİ / ATER INLET	1/2 inch					
SU BASINCI / WATER PRESSURE	5 BAR					
MAYA ODASI BİLGİLERİ	EF8060/MO			EF12080/MO		
DIŞ ÖLÇÜLER EXTERNAL DIMENSIONS	L:Genişlik / L:Width	99 cm			156 cm	
	P:Derinlik / P:Depth	131 cm			131 cm	
	H:Yükseklik / H:Height	90 cm				
ELEKTRİK GÜCÜ / ELECTRICAL POWER	3,5 kw					
ELEKTRİK BAĞLANTI TÜRÜ / ELECTRICAL CONNECTION	380 V 50 Hz N+PE 3Phase					